



Einfacher
Wartungszugang



Hubraumstarke
ISEKI-Motoren



Großes
Fassungsvolumen



Überragende
Flächenleistung

 **ISEKI**

SFH 220 / 240

Frontmäher



Die Spezial-Frontmäher der SFH-200-Serie vereinen die Vorteile eines Heckauswurfmähers mit der Wendigkeit eines Heck gelenkten Großflächenmähers!



www.iseki.de

Der kompakte Mähprofi mit bewährter Heckauswurftechnik

SFH 240/220

ISEKI-Frontmäher mit Heckauswurf



Hervorragende Leistung

Perfekter Schnitt

BEWÄHRT: SXG 323/326

ISEKI-Heckauswurfmäher
für den Profi-Einsatz



Die Frontmäher SFH 220 und SFH 240 sind konsequent auf die Bedürfnisse professioneller Anwender zugeschnitten. Das Mähwerk basiert auf der SXG-Dieselmähtraktoren-Baureihe, die ihre Leistungsfähigkeit bereits tausendfach bewiesen hat. Mit der Hochentleerung und dem großen Grassammelbehälter lassen sich Ausputzarbeiten schnell und effektiv erledigen.

SFH 220



Reines Mähgerät ohne Grassammelbehälter und Absaugturbine

SFH 240



Mit Grassammelbehälter und leistungsstarker zentraler Absaugturbine

Beide Modelle bieten viele Vorteile:

- Leistungsstarker 3-Zylinder-ISEKI-Dieselmotor mit 18 kW/24 PS Leistung
- Große Fahrerplattform mit übersichtlich angeordneten Bedienelementen
- Vollhydraulischer Fahrtrieb mit stufenloser 2-Pedal-Steuerung
- Zuverlässiger mechanischer Antrieb von Rädern, Mähwerk und Absaugturbine
- Serienmäßig mit 2-Messer-Mähwerk und Heckauswurf
- Leichter Wartungszugang



Durch die leistungsfähige Zentralturbine wird der Grassammelbehälter unter Druck befüllt. Dadurch wird eine nahezu 100%ige Befüllung erreicht.



Die SFH-Modelle sind für Ausputzarbeiten perfekt ausgelegt. Die Mähwerke bieten einen großen Überschneidungsbereich auf beiden Seiten.

Solider Aufbau und hervorragende Leistung im Dauereinsatz

Der SF 240 H mit Grasaufnahmesystem überzeugt durch sehr direkte und kurze Transportwege des Schnittgutes.

Durch das frontseitig angebrachte Mähwerk wird die Schnittqualität verbessert, und der Fahrer kann entspannt (mit dem Mähwerk im Blickfeld) arbeiten.

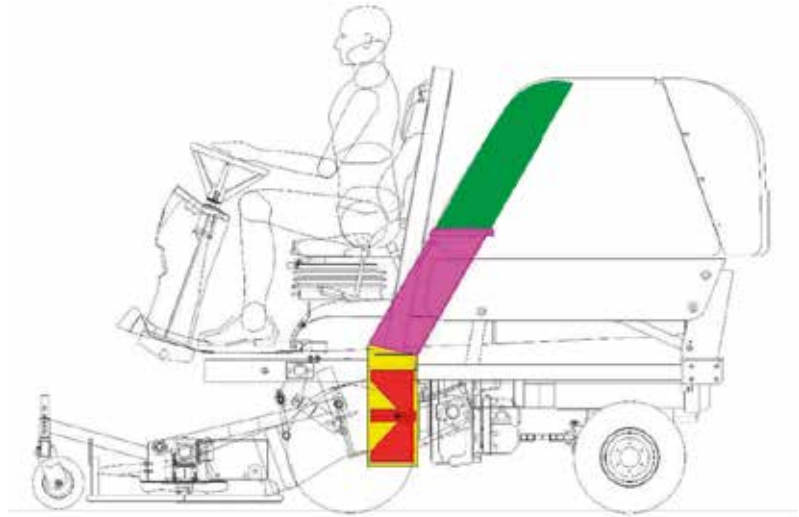

Eine zentrale Absaugturbine wird direkt (keilriemenfrei) von der Motorkurbelwelle angetrieben.

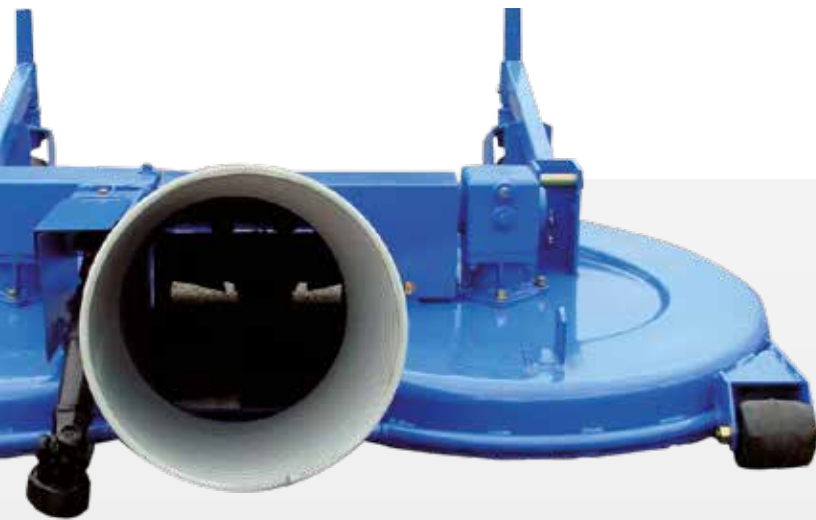

Das Gras wird direkt und ohne Leistungsverlust in die Turbine befördert.



Die hervorragende Schnittqualität wird durch ein 2-Messer-Mähwerk erreicht.



Das Mähwerk und die Winkelgetriebe werden keilriemenfrei über Wellen angetrieben.



Kurzer Saugweg vom Mähwerk zur Absaugturbine

Der Grasbehälter wird durch eine Hochleistungsturbine nahezu zu 100% befüllt.

Dadurch wird die Flächenleistung markant erhöht. Entsprechend steigert sich auch die Wirtschaftlichkeit, da im Vergleich zu Maschinen ohne Saugturbine deutlich weniger Entleerungsvorgänge anfallen.

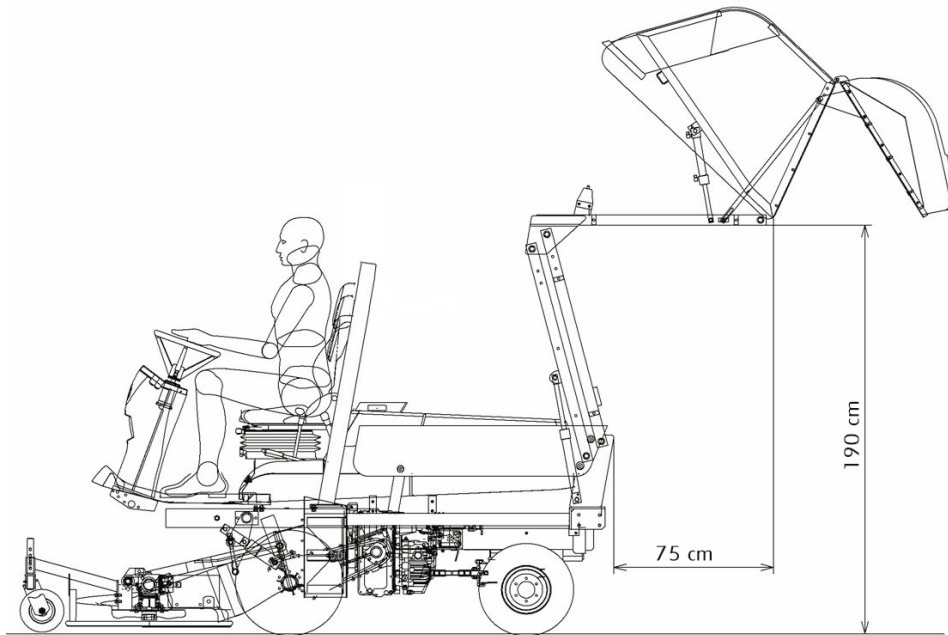

Die hydraulische Hochentleerung bietet mit 190 cm Aushubhöhe und 75 cm Überladeweite entscheidende Vorteile im Profi-Einsatz.



Durch die hohe Achsenposition verfügen Sie auch bei extrem unebenem Gelände über ein komfortables Maß an Bodenfreiheit. Ein Plus für Fahrer und Maschine und eines für maximale Arbeitsleistung.



Die Automatik-Allradkupplung schaltet bei Schlupf der Vorderräder automatisch die Hinterräder zu. Im Extremfall kann zusätzlich die Differentialsperre der Vorderachse aktiviert werden.



Wählen Sie, ob der Allradantrieb sich automatisch bei schwierigen Geländesituationen zuschaltet oder permanent in Funktion ist.

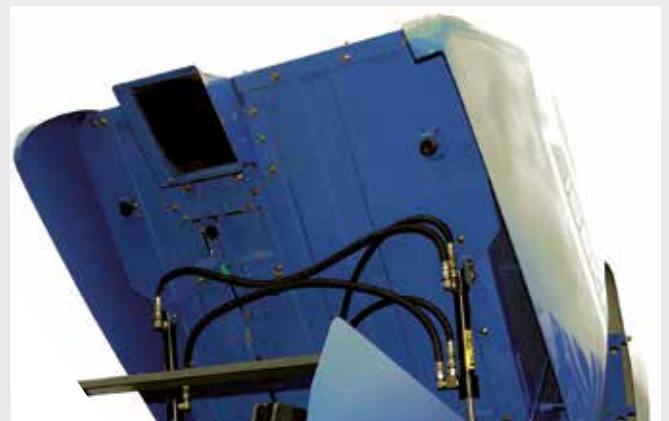

Hydraulikzylinder und -leitungen sind anfahrsgeschützt unter dem Behälter angebracht.



Alle Bedienhebel sind übersichtlich angeordnet und farblich markiert.



Die komplette Lenksäule kann mehrstufig auf den Fahrer eingestellt werden.



Fahren Sie entspannt mit den neuen SFHs: Die geräumige Fahrerplattform bietet viel Fuß- und Beinfreiheit.



Durch die hintere Abdeckhaube wird die Abluft der Grasaufnahme nach unten zum Boden abgeleitet. So wird der Fahrer vor Flugstaub geschützt.

Ein Platz zum Wohlfühlen

ISEKI-Großflächenmäher sind für ihren besonderen Bedienungskomfort und ihre Übersichtlichkeit bekannt.

Die neuen SFHs überzeugen im gleichen Maße und bieten die Basis für eine gute Arbeitsleistung.

Übersichtliches Armaturenbrett:

Kraftstoff

Allrad, Ladekontrolle
Fahrlicht, Blinker

Zentralschalter für
Beleuchtungsanlage

Warnblinkschalter,
Standlichtschalter



Beim SFH 240 sind serienmäßig ein Tempomat zur stufenlosen Geschwindigkeitsfixierung und das ISEKI-Leichtfahrssystem enthalten.

Leichte Wartung und Zugänglichkeit

Mähwerke müssen regelmäßig gewartet werden. Nur so kann auf Dauer ein Maximum an Leistung erzielt werden. Überzeugen Sie sich bei einer Vorführung von der exzellenten Wartungszugänglichkeit des SFH 220 oder SFH 240.



Betriebsstunden, Blinker
Motortemperatur

Handbremse, Öldruck

Füllstandanzeige des
Grasbehälters

Zündschlüssel



Der SFH 240 ist mit 2 Steuergeräten für die Entleerung des Grassammelbehälters ausgestattet.



Leichter Wartungszugang zum Motor



Für Reinigungsarbeiten kann der Saugschuh in Sekunden demontiert werden.



Der Motor saugt die Kühlluft im staubfreien Bereich hinter dem Fahrersitz an. Dadurch wird die Motortemperatur im Einsatz niedrig gehalten.



Durch Anheben des Grassammelbehälters ist der Motor für Wartungsarbeiten frei zugänglich.

Modell	SFH 240	SFH 220
Motor	3-Zylinder-Dieselmotor	
Motorleistung, max.	27 PS	
Motorleistung, gem. Norm 97/68 EG	18 kW	
Drehzahl	2600 UPM	
Hubraum	1123 cm ³	
Kraftstofftank	30 Liter	
Kühlung	Wasserkühlung	
Getriebe	stufenloser Hydrostatantrieb	
Steuerung	ergonomische 2-Pedalsteuerung	
ISEKI-Leichtfahrssystem (ILS)	Serie	
Tempomat	Serie	-
Geschwindigkeit	0 - 15 km/h	
Allradantrieb	automatisch/permanent	-
Differentialsperre (Vorderachse)	Serie	
Frontzapfwelle (Mähwerk)	2000 U/min, lastschaltbar	
Mittelzapfwelle (Turbine)	separat lastschaltbar	-
Lenkung	vollhydraulisch	
Lenkrad	neigungsverstellbare Lenksäule	
Abmessung (L x B x H)	2330 x 1195 x 1450 mm	
Gewicht	680 kg	645 kg
Bereifung, vorn	20 x 10.00 - 8	
Bereifung, hinten	210/60 D8	
Schnittbreite des Mähwerks	122 oder 137 cm Heckauswurf	137 cm Mulchmähwerk
Serienmäßige Ausstattung	2-Messer-Mähwerk mit zentralem Heckauswurf, zentrale Grasförderturbine, 550 Liter Grassammel- behälter mit hydr. Hochentlee- rung, 2 Steuergeräte	Mulchmähwerk ohne Grassammel-behälter
Optional	Beleuchtung gem. StVZO	



Grundmaschinen und Anbaugeräte aus einer Hand.

Als Deutschlands Systemanbieter Nr. 1 bietet ISEKI Grund- und Anbaugeräte aus einer Hand an.

Speziell für europäische Anforderungen entwickelt und in unseren Produktionsstätten Meerbusch und Naunhof gefertigt, erhalten Sie eine perfekt abgestimmte Systemlösung für Ihren Bedarfsfall.

Hand in Hand begehen wir in diesem Jahr das 90-jährige Jubiläum unseres japanischen Partnerunternehmens, der ISEKI & Co. Ltd.

Technische Änderungen im Interesse der Produktweiterentwicklung vorbehalten. Es gelten die Angaben der gültigen Preisliste.



ISEKI-Maschinen GmbH
Rudolf-Diesel-Str. 4
40670 Meerbusch
Tel.: 02159 5205-0
Fax: 02159 5205-12
Internet: www.iseki.de

Ihr ISEKI-Fachhändler: Beratung · Verkauf · Service